

YS-KS900-AZ507-T

有声智慧唯一的说明书

8寸安卓可视云对讲门禁主机



1.外观介绍

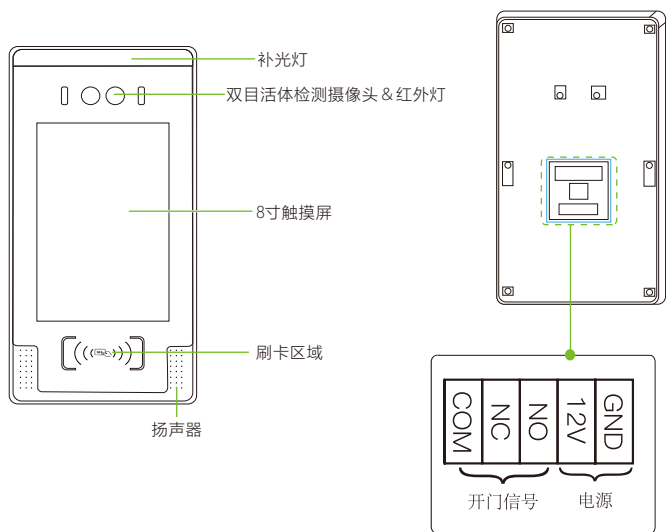

2.设备安装

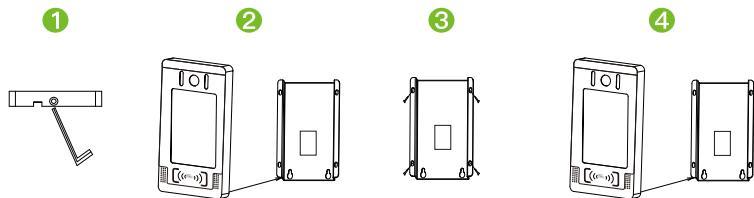

- 1) 安装前，将接线口位置、预留86底盒或预留空间盘线。
- 2) 用十字螺丝刀取下挂板固定螺丝、拆下挂板。
- 3) 将挂板贴于墙上做记号然后钻孔、并用螺丝将挂板固定在墙上。
- 4) 将线接端子上、插入设备接口上。
- 5) 将设备挂在安装好的挂板上、并拧好固定螺丝。

3. 门禁系统示意图

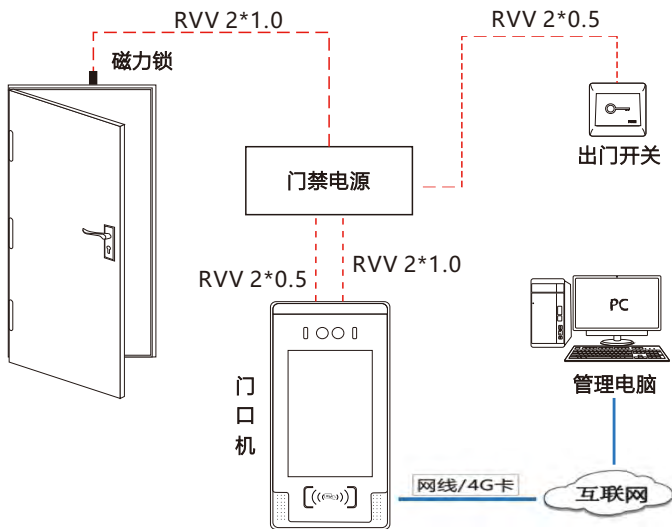

4. 链接门锁

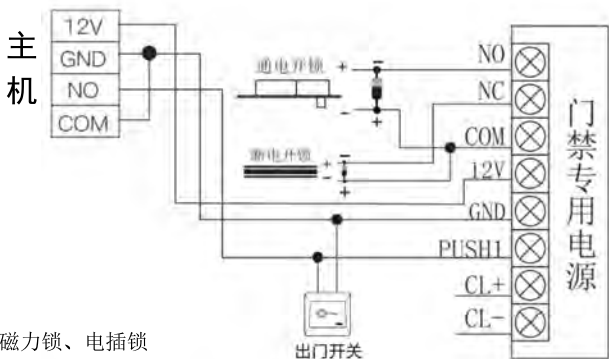

本设备可支持常开型和常闭型锁, 对通电时打开, 断电时关闭的锁, 应该使用NO端子, 对通电时关闭、断电时打开的锁, 应该使用NC端子。



断电开锁型 磁力锁、电插锁

通电开锁型 电控锁、电机锁、灵性锁

5.访客呼叫

设备主界面，按下“”按钮，即可进入呼叫界面，若为小区门，则需要输入单元号+房间号，按下“确认”按钮进行通话，通话结束后，按挂断“”按钮即可结束通话；若为单元门只需输入房间号，按下拨号“确认”按钮进行通话，通话结束后，按挂断“”按钮即可结束通话。



访客呼叫



小区门呼叫



单元门呼叫

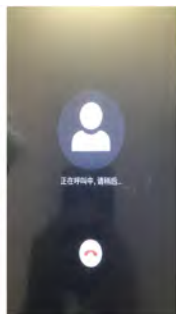

通话中

6.查看系统信息及设备序列号

在设备主界面、点击“”按钮，输入管理密码“115200”后按下“确认”，然后在输入“0”按钮，在按下确认键，即可查看系统信息。



7.查看开门记录



- 点击“社区”-“正常开门记录”，查看正常的开门记录；
- 点击“社区”-“开门失败记录”，查看失败的开门记录；
- 点击“社区”-“呼叫房间记录”，查看呼叫房间的记录；
- 点击“社区”-“人脸检测记录”，查看通过人脸开门的记录；

8.添加设备（后台）



(1)

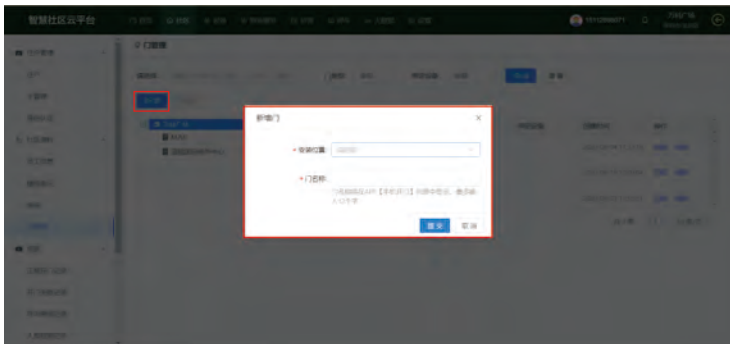

(2)



(3)

- 1.点击“社区”-“门管理”，如图（1）所示；
- 2.点击“新增”，填写门的相关信息，“安装位置”可以选择“小区、单元、房间”以创建门，门编号用于写卡，点击“提交”即可，如图（2）所示；
- 3.点击“设备”-“新增”填写设备相关信息，点击“提交”即可，如图（3）所示。

说明：同一个门（安装位置）不允许安装两个门口机，新增门口机时会将设备对应的用户信息，用户人脸，卡，管理机，室内机，房屋、物业，广告，公告，访客等数据添加至设备。

8.在线，离线状态（后台）

可点击“设备”-“设备状态监控”进行设备在线、离线状态的查看。

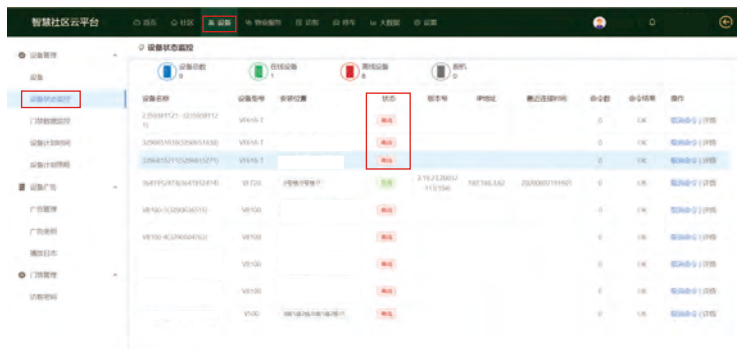

离线状态

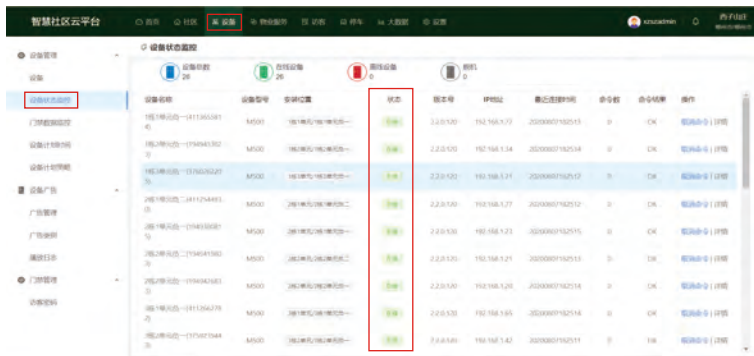

在线状态

9.在线， 离线状态（设备端）

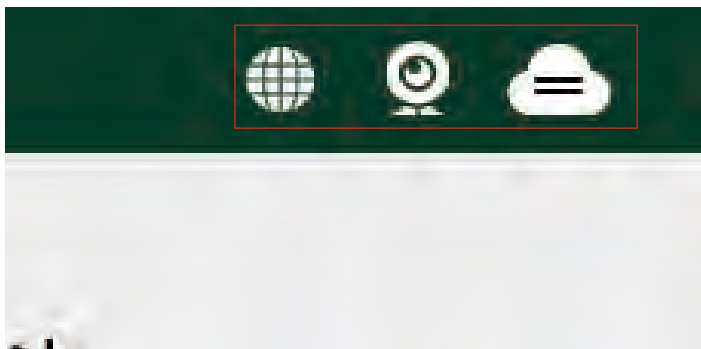

在线状态

左上角显示以太网图标、云可视图标或云平台且图标呈白色状态时，则表示设备在线；

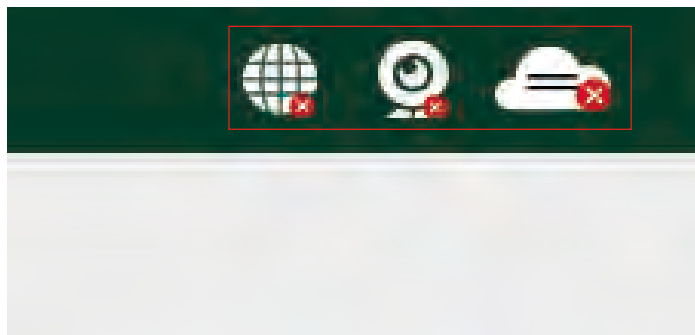

离线状态

左上角呈现“禁止”图标时，则表示设备离线。

10.人脸添加（后台）



1. 点击“社区”-“住户”-“新增”，填写住户信息，点击“浏览”，可上传电脑本地照片；点击“抓拍”可摄像头拍摄；



2. 如以进行信息录入，可点击“编辑”，进行人脸的上传。

11.人脸添加 (APP)



(1)



(2)



(3)



(4)

1. 点击“社区”-“我的房屋”，如图（1）所示；
2. 点击“添加房屋”，如图（2）所示；
3. 填写小区信息，如图（3）所示；
4. 填写住户信息，并进行人脸上传，点击“提交”，如图（4）所示，后台审核通过后，即可进行人脸开门。



注：若住户信息已填写完成，可在“社区”-“我的房屋”-“登记人脸”，进行人脸照片的上传及替换。

12. 人脸删除（后台）



1. 点击“社区”-“住户”-“新增”，点击人脸照片即出现“删除”图标，点击图标即可删除人脸照片。

13.人脸删除 (APP)



(1)

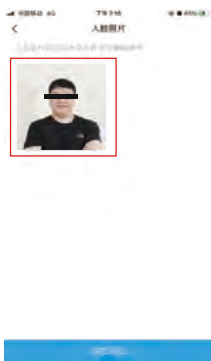

(2)

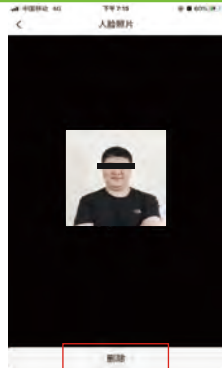

(3)

1.如图 (1) 所示, 点击“我的”-“我的房屋”-“人脸已登记”即出现如图 (2) 所示的界面, 点击图片即可放大即可进行人脸删除操作, 如图 (3) 所示。

14.附录

产品外观展示

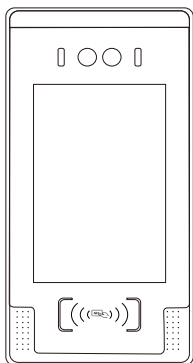

正面

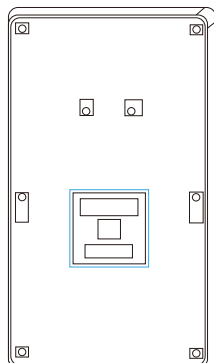

背面